

## Manuale di Installazione e Uso

# Scaldacqua a Pompa di Calore Tutto in Uno

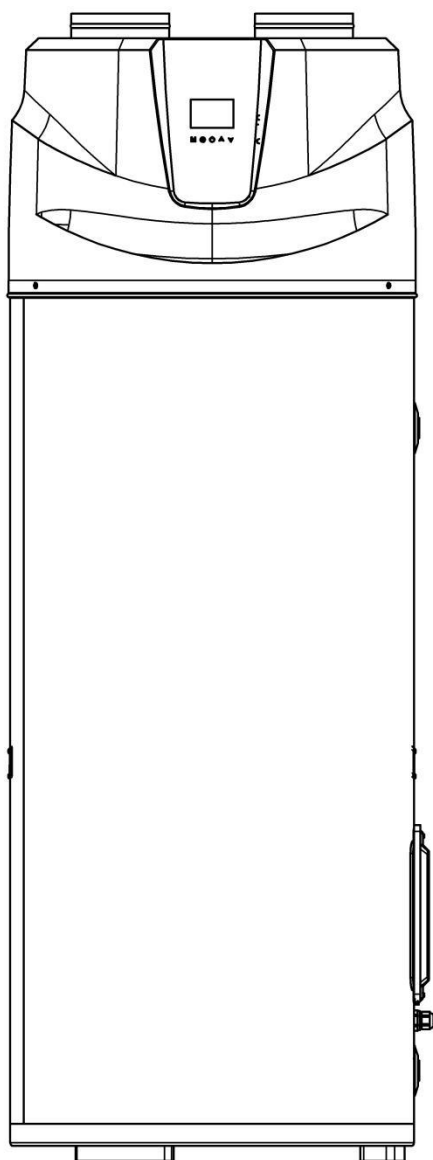

Questo pompa di calore tutto-in-uno è adatta per ambienti interni. Se il cavo di alimentazione è danneggiato, deve essere sostituito da una persona qualificata per evitare pericoli.

## **Indice dei contenuti**

### **Descrizione del prodotto**

- 1.1 Caratteristiche del prodotto
- 1.2 Modalità di funzionamento
- 1.3 Aspetto del prodotto
- 1.4 Modalità di funzionamento
- 1.5 Aspetto del prodotto

### Stoccaggio, trasporto e movimentazione

- 2.1 Stoccaggio e trasporto
- 2.2 Movimentazione

### **Installazione**

- 3.1 Requisiti di spazio per il posizionamento
  - 3.1.1 Luogo di installazione e requisiti di spazio
  - 3.1.2 Requisiti elettrici
- 3.2 Metodo di installazione
  - 3.2.1 Collegamento del tubo dell'acqua
  - 3.2.2 Tubo di scarico della condensa
  - 3.2.3 Installazione della valvola PTR
  - 3.2.4 Serbatoio di espansione termica (non fornito)
  - 3.2.5 Dispositivo di limitazione della temperatura (non fornito)
  - 3.2.6 Valvola di limitazione della pressione (non fornita)
- 3.3 Punti di controllo dell'installazione
  - 3.3.1 Posizione del serbatoio dell'acqua
  - 3.3.2 Collegamento delle tubazioni
  - 3.3.3 Tubo di scarico della condensa
  - 3.3.4 La valvola PTR e la linea di scarico devono essere conformi alle normative locali
  - 3.3.5 Collegamento elettrico
  - 3.3.6 Controllo del controller cablato
  - 3.3.7 Verifica di eventuali problemi con le impostazioni della macchina
- 3.4 Avvio della pompa di calore

## 4. Istruzioni per il controller

### 4.1 Avvertimenti di sicurezza

### 4.2 Istruzioni operative

#### 4.2.1 Operazioni di avvio e spegnimento

#### 4.2.2 Impostazione della temperatura

#### 4.2.3 Impostazione della modalità di

funzionamento

#### 4.2.4 Impostazione dell'orario

#### 4.2.5 Impostazione del timer

#### 4.2.6 Sbrinamento forzato manuale

#### 4.2.7 Istruzioni per la funzione WiFi

## **Ispezione e manutenzione**

### 5.1 Precauzioni per ispezione e manutenzione

### 5.2 Elementi di ispezione

#### 5.2.1 Valvola PTR

#### 5.2.2 Lavaggio del serbatoio dell'acqua

#### 5.2.3 Svuotamento del serbatoio dell'acqua

### 5.3 Fermo per vacanze o lungo periodo

### 5.4 Pulizia del tubo di scarico della condensa

### 5.5 Circuito refrigerante

### 5.6 Manutenzione della barra di anodo in

magnesio

### 5.7 Controllo/Sostituzione della barra di anodo in

magnesio

Visualizzazione del codice di errore

## 1. Informazioni sul prodotto

### 1.1 Caratteristiche del prodotto

#### Facilità d'uso

L'apparecchiatura adotta un pannello di controllo intuitivo con funzione WiFi, facile da utilizzare per gli utenti.

#### Risparmio energetico e protezione ambientale

L'apparecchiatura riscalda l'acqua assorbendo energia dall'aria circostante e rilasciandola nell'acqua immagazzinata nel serbatoio, risultando molto efficiente dal punto di vista energetico. Se la temperatura ambiente è bassa, la capacità di riscaldamento della pompa di calore diminuirà, e in tal caso è possibile utilizzare il riscaldatore elettrico ausiliario come backup.

#### Protezione da surriscaldamento

Il serbatoio dell'acqua è dotato di un dispositivo di protezione termostatica situato sopra il riscaldatore elettrico. Se la temperatura dell'acqua raggiunge quella preimpostata o se non c'è acqua nel serbatoio per qualsiasi motivo, il termostato interromperà automaticamente il circuito di alimentazione del riscaldatore elettrico. Quando la temperatura dell'acqua supera i 90°C, il dispositivo di protezione manuale del termostato interromperà l'alimentazione. Se la temperatura torna a livelli normali, il termostato deve essere riattivato manualmente.



#### Avvertenze

La causa di un'elevata temperatura anomala dell'acqua deve essere indagata da un tecnico qualificato e devono essere prese misure correttive prima di riavviare lo scaldabagno.

#### Sbrinamento automatico

In modalità di funzionamento della pompa di calore, l'apparecchiatura eseguirà automaticamente lo sbrinamento per garantire l'efficienza termica.

#### Protezione della temperatura o della pressione dell'acqua



Per la vostra sicurezza, l'apparecchiatura è dotata di una valvola PTR. Se la pressione del serbatoio raggiunge 850 kPa o la temperatura raggiunge 90°C, la valvola si aprirà automaticamente per ridurre la pressione o la temperatura a un valore sicuro.

#### Pressione dell'acqua in ingresso

Lo scaldabagno è progettato per essere collegato direttamente al sistema idrico. Quando la pressione dell'acqua in ingresso supera gli 800 kPa, è necessario installare una valvola di riduzione della pressione. È richiesta una pressione minima di 200 kPa per garantire un normale approvvigionamento idrico dello scaldabagno.

Se la valvola PTR o altri dispositivi di sicurezza sono stati manomessi o non installati secondo le istruzioni di questo manuale, la società non sarà responsabile delle conseguenze.

## 1.2 Targhetta tecnica

	<b>025 200</b>	<b>EH</b>
<b>Model: Elix hybrid GM200</b>		
0.4 kW, 200 l, 0.8 MPa, 240 V~, 50/60 Hz		
<b>№ XXXXXXXXXXXXXXXXXXXX</b>		
<b>WARNING! Water heater MUST be grounded and safety valve must be properly fitted!</b>		
<b>Made in PRC</b>		<b>IPX4</b>

	<b>025 300</b>	<b>EH</b>
<b>Model: Elix hybrid GM300</b>		
0.4 kW, 300 l, 0.8 MPa, 240 V~, 50/60 Hz		
<b>№ XXXXXXXXXXXXXXXXXXXX</b>		
<b>WARNING! Water heater MUST be grounded and safety valve must be properly fitted!</b>		
<b>Made in PRC</b>		<b>IPX4</b>

## 1.3 Schema del circuito

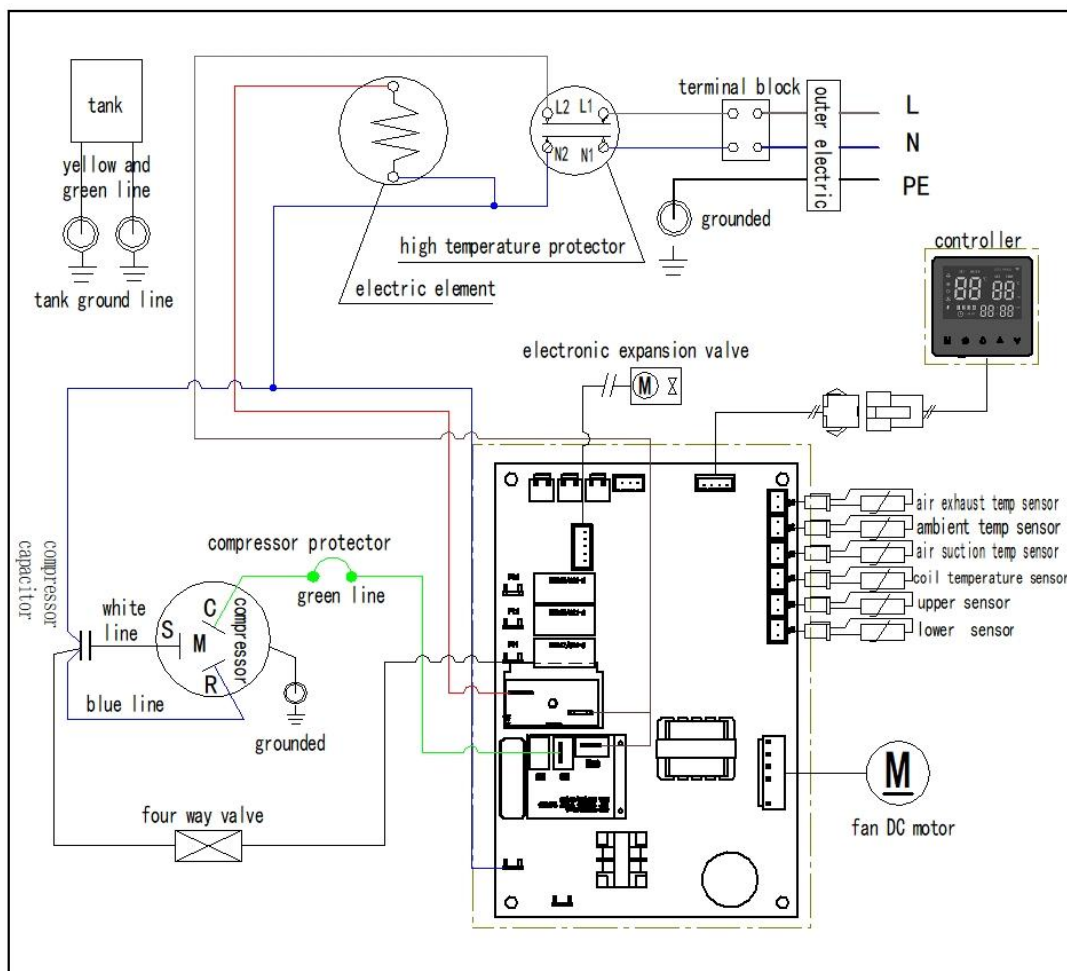

## 1.4 Modalità di funzionamento

**Modalità Eco:** Solo la pompa di calore funziona. L'acqua può essere riscaldata fino a un massimo di 80°C.

**Modalità Ibrida:** La pompa di calore e l'elemento elettrico funzionano insieme. L'acqua può essere riscaldata fino a un massimo di 75°C.

Nota: La temperatura predefinita dell'acqua calda in uscita è 80°C.

## 1.5 Aspetto del prodotto

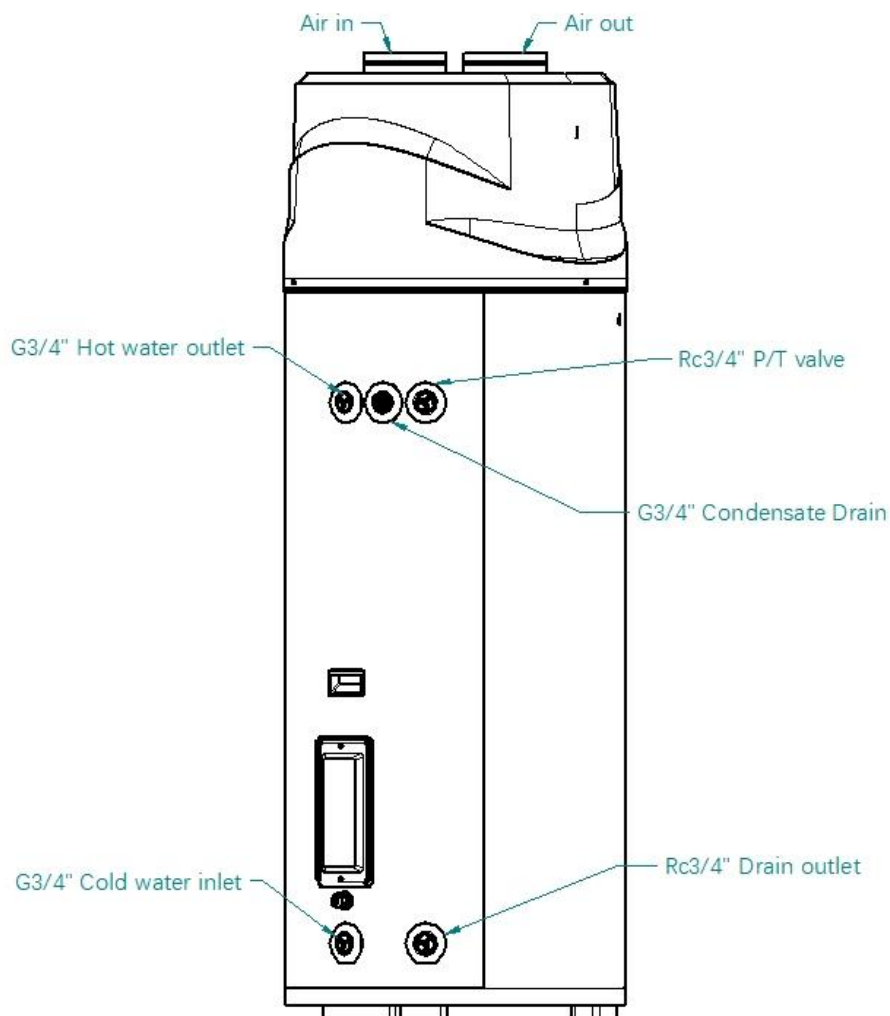

## 2. Stoccaggio, movimentazione, trasporto e installazione

### 2.1 Stoccaggio e trasporto

Di norma, l'apparecchiatura deve essere imballata in posizione eretta e il serbatoio dell'acqua deve essere immagazzinato o trasportato vuoto. Per trasporti a breve distanza, è possibile inclinare leggermente l'apparecchiatura fino a un angolo massimo di 30°. Durante il trasporto o lo stoccaggio, la temperatura ambiente deve essere compresa tra 20 e 60°C.

## 2.2 Movimentazione

Quando viene movimentata o trasportata con un carrello elevatore, l'apparecchiatura deve essere sempre fissata al pallet. La velocità di sollevamento deve essere mantenuta al minimo. A causa del peso sbilanciato verso l'alto, devono essere prese misure anti-ribaltamento. Per evitare danni, l'apparecchiatura deve essere posizionata su una superficie piana!

Durante la movimentazione, l'angolo di inclinazione massimo consentito non deve superare i 15°. Se l'inclinazione è inevitabile durante la movimentazione e il trasporto, l'apparecchiatura può essere utilizzata solo un'ora dopo essere stata posizionata nella posizione verticale finale



### **Avvertenze**

#### **Danni durante il trasporto!**

**Evitare di inclinare il dispositivo oltre i 15°.**

**Maneggiare l'apparecchiatura con cura.**

**Per evitare la caduta dell'apparecchiatura e danni ai componenti interni, non capovolgerla.**

**Per evitare danni, l'imballaggio protettivo deve essere rimosso solo dopo che l'apparecchiatura è stata trasportata al sito di installazione.**

**Utilizzare cinghie per evitare graffi all'apparecchiatura.**

**Utilizzare mezzi di trasporto adeguati per trasportare l'apparecchiatura al sito di installazione (veicolo speciale, carrello elevatore, ecc.).**

## 3. Installazione

La garanzia del produttore non copre eventuali danni causati da un'installazione, un collegamento o un utilizzo improprio di qualsiasi tipo di accessorio (tranne quelli elencati in questo manuale utente) di questo scaldabagno.

L'uso di dispositivi non autorizzati può ridurre la durata dello scaldabagno e causare morte o danni materiali. Il produttore non è responsabile per eventuali perdite o danni causati dall'uso di tali dispositivi non autorizzati.

### 3.1 Requisiti di spazio per il posizionamento

Per evitare di influire sul flusso d'aria, assicurarsi che i requisiti di spazio dell'apparecchiatura siano rispettati come mostrato.

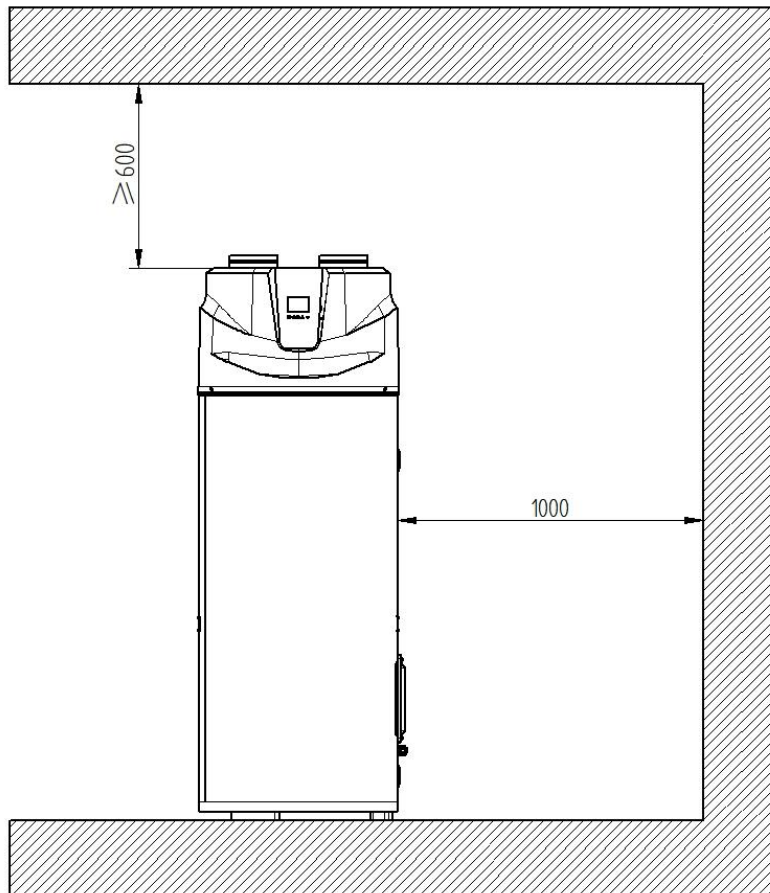
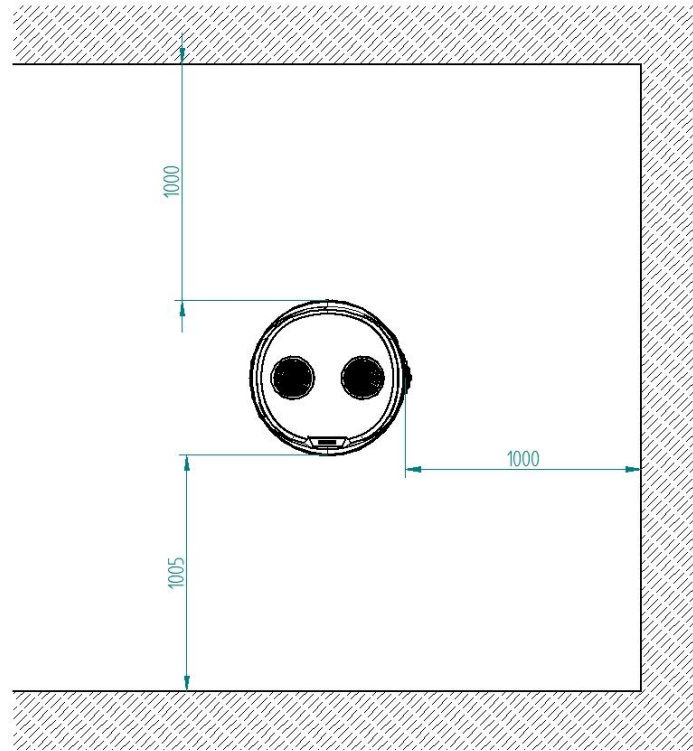



## **Avvertenza**

La valvola PTR fornita con l'apparecchiatura deve essere installata e l'uscita della valvola non deve essere ostruita, poiché ciò potrebbe essere pericoloso.

### **3.1.1 Luogo di installazione e requisiti di spazio**

Lo scaldabagno deve essere installato in un luogo pulito il più vicino possibile all'area con la massima richiesta di acqua calda. I tubi dell'acqua calda non isolati e lunghi comportano uno spreco di energia e acqua.

Durante il posizionamento dello scaldabagno, deve essere riservato spazio sufficiente per la manutenzione, cioè per rimuovere il coperchio superiore, accedere alla valvola PTR e rimuovere/ installare la barra di anodo.

L'intera apparecchiatura può essere smontata per future manutenzioni, quindi lo scaldabagno e le tubazioni devono essere protetti per evitare danni causati da freddo intenso o ambienti corrosivi.

Nel luogo in cui è installato lo scaldabagno, devono essere presenti adeguate strutture di drenaggio, come scarichi a pavimento, per drenare l'acqua dal serbatoio durante le riparazioni o la pulizia



## **Avvertenza**

**Lo scaldabagno non deve essere installato in aree con atmosfere corrosive (ad esempio, aree per lo stoccaggio di sostanze chimiche e liquidi infiammabili, o che rilasciano aerosol). Durante l'uso, questi vapori corrosivi o infiammabili possono essere estratti dall'area di stoccaggio a causa della convezione dell'aria nella stanza o in uno spazio ristretto. Qualsiasi arco generato dalla parte elettrica sotto tensione dello scaldabagno potrebbe accendere questi vapori, causando un'esplosione o un incendio che potrebbe provocare gravi ustioni, morte o danni materiali.**

### **Suggerimenti**

Anche se l'apparecchiatura funziona a un livello di rumore basso, è preferibile installarla lontano dalla camera da letto o da altri luoghi di riposo.

#### **Scarico della condensa**

La condensa prodotta dallo scaldabagno deve essere scaricata, quindi deve essere presente un dispositivo di drenaggio vicino allo scaldabagno.



## **Warning**

Tutte le installazioni e i cablaggi elettrici devono essere eseguiti da personale qualificato in conformità con le normative di cablaggio richieste dalle autorità locali.

Lo scaldabagno deve essere collegato alla linea di alimentazione dell'utente tramite un dispositivo di protezione da dispersione a terra. È necessario notare che la linea di alimentazione dell'utente deve avere un filo di messa a terra.

Il dispositivo di protezione da dispersione a terra non è impermeabile, quindi è necessario prestare attenzione a evitare l'ingresso di acqua durante l'uso.

La connessione di messa a terra corretta è essenziale. La presenza di acqua nei tubi e nello scaldabagno non fornisce una conduttività di messa a terra sufficiente. Tubi non metallici, dielettrici, connessioni flessibili, ecc., possono causare l'isolamento elettrico dello scaldabagno.

I test dei componenti elettrici e dell'isolamento nello scaldabagno devono essere eseguiti tra il filo sotto tensione e il filo di terra, nonché tra il filo neutro e il filo di terra. Il test tra il filo sotto tensione e il filo neutro distruggerà i componenti elettronici.

### **3.2 Metodo di installazione**

#### **3.2.1 Collegamento del tubo dell'acqua**



## **Avvertenza**

Tutti i lavori sulle tubazioni devono essere eseguiti da personale qualificato in conformità con i requisiti delle leggi e normative locali.

È necessario prestare attenzione a non toccare le tubazioni poiché la temperatura potrebbe essere molto alta. La valvola PTR fornita deve essere installata, altrimenti si potrebbero verificare danni all'apparecchiatura o altre perdite materiali.

Installazione delle tubazioni di ingresso e uscita dell'acqua: I filetti di ingresso e uscita dell'acqua sono G3/4 (filettatura femmina). Le tubazioni devono essere resistenti alle alte temperature, durevoli e resistenti agli agenti atmosferici (installazione esterna).

Installazione della tubazione della valvola PTR: La specifica del filetto della valvola è G3/4 (filettatura maschio).

Tutte le tubazioni devono essere isolate con materiali isolanti termici adeguati (se esposte, devono essere resistenti agli agenti atmosferici e ai raggi UV) per ottimizzare l'efficienza energetica.

È fondamentale pulire scrupolosamente la tubazione prima di installare la valvola di riduzione della pressione, per evitare che piccoli elementi o impurità ne alterino il corretto funzionamento.

Si raccomanda vivamente di installare un filtro all'ingresso della valvola di riduzione della pressione per protezione. Questo deve essere installato in un tubo orizzontale; la direzione del flusso deve corrispondere a quella indicata dalla freccia sul corpo della valvola di riduzione della pressione. Dopo l'installazione, testare la pressione dell'acqua e regolare il regolatore, se necessario. Per regolare, allentare il dado di bloccaggio sulla vite di regolazione, quindi girare la vite verso l'alto o verso il basso fino a raggiungere il livello di pressione desiderato, misurato da un manometro collegato a un rubinetto filettato in qualche punto della casa.



## **Avvertenza**

**Prima della messa in funzione dell'apparecchiatura, iniettare acqua fredda nel serbatoio.**

**Aprire il collegamento dell'uscita dell'acqua e uno o più rubinetti dell'acqua calda.**

**Aprire l'ingresso dell'acqua fredda del serbatoio di stoccaggio, iniziare a iniettare acqua nel serbatoio.**

**Chiudere il rubinetto dell'acqua calda quando non ci sono bolle d'aria nel flusso d'acqua.**

**Collegare l'apparecchiatura all'alimentazione tramite il cavo di alimentazione.**

### **Requisiti di qualità dell'acqua**

Una scarsa qualità dell'acqua porterà a una riduzione della vita del prodotto. La barra di anodo in magnesio deve essere controllata più frequentemente e sostituita se necessario.

### **3.2.2 Tubo di scarico della condensa**

L'acqua raccolta nella vaschetta viene drenata attraverso il foro di scarico sul retro dello scaldabagno e il relativo tubo collegato.

Collegare un'estremità del tubo di scarico della condensa al foro di scarico sul retro dello scaldabagno.

L'altra estremità è collegata direttamente a uno scarico a pavimento.

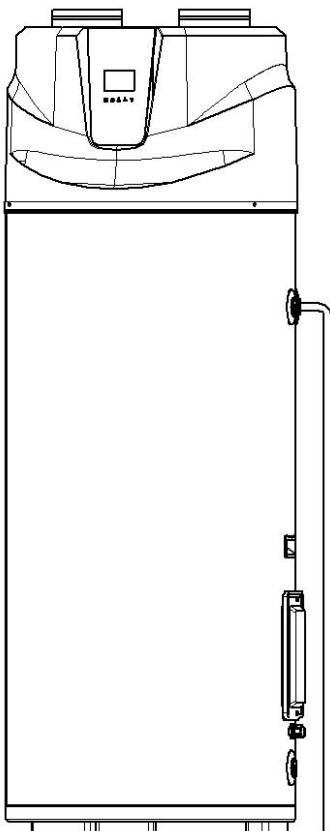

### 3.2.3 Installazione della valvola PTR

La valvola PTR deve essere installata nella porta di connessione contrassegnata come “Valvola PTR” sullo scaldabagno. Nessun altro corpo valvolare o qualsiasi altro tipo di parte deve essere installato tra la valvola PTR e il serbatoio dell’acqua. Installare correttamente la valvola PTR secondo il manuale di istruzioni della valvola.



#### **Avvertenza**

La pressione nominale della valvola PTR non deve superare gli 800 kPa.

Il dispositivo di rilascio della pressione della valvola PTR deve essere azionato almeno UNA VOLTA OGNI SEI MESI. Quando la leva di funzionamento è in funzione, se l’acqua non può essere scaricata agevolmente, un tecnico autorizzato deve ispezionare la valvola PTR o sostituirla se necessario.

La valvola PTR e il suo tubo di scarico non devono essere sigillati o ostruiti. Quando si riscalda l’acqua, è consentito che una piccola quantità di acqua fuoriesca dalla valvola PTR.

Una volta installata la valvola PTR sullo scaldabagno, la sua funzione è di scaricare acqua calda ad alta temperatura in determinate condizioni. Pertanto, si raccomanda vivamente che la tubazione che collega la valvola PTR possa resistere a temperature superiori a 99°C. Il mancato rispetto di questo consiglio può portare a situazioni pericolose.

Non ostruire o sigillare mai la valvola PTR o la sua uscita di scarico per nessun motivo. Se la valvola PTR viene modificata arbitrariamente o non installata secondo i manuali di istruzioni, la garanzia sarà invalidata. Si consiglia di collegare un tubo dall’uscita della valvola PTR a uno scarico a pavimento o a un dispositivo di drenaggio adatto in modo che l’acqua scaricata non entri in contatto con parti elettriche, persone o animali, eliminando così altri possibili rischi.

Per ridurre il rischio di pressione o temperatura eccessiva nel serbatoio dell’acqua dello scaldabagno, è necessario installare una valvola PTR come dispositivo di protezione secondo le leggi e normative locali.

### 3.2.4 Serbatoio di espansione termica (non fornito)

L’espansione termica è un processo naturale in cui il volume dell’acqua aumenta dopo essere stato riscaldato. Quando l’aumento di volume dell’acqua immagazzinata nel serbatoio è limitato, si verifica un aumento della pressione. Una pressione elevata può portare a situazioni pericolose. Se le impostazioni di sicurezza sulla valvola PTR sono già in atto, la valvola agirà durante il ciclo di riscaldamento. In generale, se la pressione nel serbatoio raggiunge il valore nominale della valvola, l’espansione eccessiva può causare un malfunzionamento prematuro della valvola e accelerare la forza di azionamento della valvola.

Pertanto, si consiglia di installare un serbatoio di espansione dell’acqua per alleviare questo tipo di pressione eccessiva ed evitare un’azione ripetitiva della valvola PTR.

Per ulteriori informazioni su questo problema, consultare il professionista pertinente o il fornitore dello scaldabagno.

### **3.2.5 Dispositivo di limitazione della temperatura (non fornito)**



#### **Avvertenza**

Lo scaldabagno può riscaldare l'acqua a una temperatura che potrebbe causare scottature.

Si consiglia di installare un dispositivo di limitazione della temperatura sullo scaldabagno e sull'uscita dell'acqua calda in bagno o in luoghi simili per ridurre il rischio di scottature.

### **3.2.6 Valvola di limitazione della pressione (non fornita)**

Se la pressione dell'acqua di rubinetto supera la pressione nominale del prodotto di 800 kPa, è necessario installare una valvola di limitazione della pressione sulla tubazione di ingresso dell'acqua.

Se la pressione dell'acqua di rubinetto è inferiore alla pressione nominale del prodotto di 200 kPa, è necessario installare una valvola di aumento della pressione sulla tubazione di ingresso dell'acqua per fornire la pressione necessaria o ridurre la formazione di bolle nel sistema idrico.

## **3.3 Punti di controllo dell'installazione**

### **3.3.1 Posizione del serbatoio dell'acqua**

La parte anteriore e posteriore dello scaldabagno devono essere libere e pulite. Il fondo dello scaldabagno deve essere piatto, altrimenti è necessario aggiungere distanziatori.

### **3.3.2 Collegamento delle tubazioni**

Iniettare acqua di rubinetto nel serbatoio dopo aver collegato i tubi dell'acqua e verificare se ci sono perdite in ogni giunto.

### **3.3.3 Tubo di scarico della condensa**

Il tubo di scarico della condensa deve essere collegato al foro di scarico della vaschetta dell'acqua e allo scarico a pavimento, al dispositivo di drenaggio o alla pompa di drenaggio.

### **3.3.4 Valvola PTR e linea di scarico devono essere conformi alle normative locali**

### **3.3.5 Collegamento elettrico**

I collegamenti elettrici non devono ostruire la rimozione delle griglie di ingresso e uscita dell'aria. Tutti i collegamenti elettrici richiedono un trattamento isolante.

### **3.3.6 Controllo del controller cablato**

Verificare se ogni pulsante operativo sul pannello di controllo è flessibile e visualizza correttamente. Controllare se le impostazioni di modalità, temperatura, orario e altre funzioni sono corrette. La temperatura predefinita è impostata a 60°C.

### 3.7 Conferma di eventuali problemi con le impostazioni della macchina

Avviare lo scaldabagno dopo aver confermato che non ci sono problemi con le impostazioni. Prestare attenzione alla protezione del pannello di controllo.



#### Avvertenza

**L'alimentazione non può essere attivata prima che il serbatoio dell'acqua sia riempito con acqua.**

### 3.4 Avvio della pompa di calore

Dopo che lo scaldabagno è stato installato e tutti i collegamenti elettrici e idrici sono stati verificati, il serbatoio deve essere riempito con acqua (assicurandosi che sia pieno aprendo un rubinetto dell'acqua calda in casa per far defluire l'acqua). Una volta riempito il serbatoio con acqua e alimentato, l'utente deve premere il pulsante di accensione sul controller cablato per avviare l'apparecchiatura. Il processo di avvio è il seguente:

Tempo	Pompa di calore	Note
0---110 seconds	Lo scaldabagno non esegue alcuna azione	Previene danni al compressore
110---170 seconds	La valvola solenoide si apre	
170---180 seconds	La ventola si avvia	
180 seconds later	Il compressore si avvia	Riscaldamento ad alta efficienza della pompa di calore

L'intervallo di temperatura ambiente per il funzionamento della pompa di calore è compreso tra  $-5^{\circ}\text{C}$  e  $+43^{\circ}\text{C}$ . Se la temperatura ambiente è al di fuori di questo intervallo, la pompa di calore non funzionerà e il riscaldatore elettrico ausiliario inizierà a riscaldare l'acqua al posto della pompa di calore. Tornerà alla modalità pompa di calore quando la temperatura ambiente rientra nell'intervallo operativo della pompa di calore.

## 4. Istruzioni per il controller

### 4.1 Avvertenze di sicurezza



#### Avvertenza

**Non accendere lo scaldabagno se l'interruttore dell'acqua fredda è chiuso.**

**Spegnere l'alimentazione se lo scaldabagno è surriscaldato o soggetto a incendio, allagamento o altri danni fisici.**

**L'installazione, la messa in funzione, la manutenzione e la pulizia dello scaldabagno devono essere eseguite da tecnici professionisti o personale di manutenzione.**

## 4.2 Istruzioni operative

### Pannello di controllo



#### 4.2.1 Operazioni di avvio e spegnimento

Accensione: Premere il tasto "⏻" per avviare.

Spegnimento: Premere il tasto "⏻" per spegnere.

Premere il tasto per oltre 3 secondi per "⏻" bloccare o sbloccare il pannello di controllo.

#### 4.2.2 Impostazione della temperatura

- Premere i tasti ↑ o ↓ per impostare e regolare la temperatura.

#### 4.2.3 Impostazione della modalità di funzionamento

Premere il tasto "M" per passare alla modalità ECO o RPAJD.

Quando viene visualizzato "ECO", è la modalità ECO. Solo la pompa di calore funziona.

Quando viene visualizzato "RPAJD", è la modalità RPAJD. La pompa di calore e l'elemento elettrico funzionano insieme.

**Nota:** Passerà automaticamente alla modalità ECO dopo che la modalità RPAJD è terminata.

#### 4.2.4 Impostazione dell'orario

Premere il tasto "⌚" per impostare l'orario come segue: ora – minuti – esci.

Premere i tasti ↑ e ↓ per impostare i dettagli dell'orario.

Durante il processo di impostazione, è possibile premere il tasto per uscire. "⌚"

#### 4.2.5 Impostazione del timer

Premere il tasto per accedere all'impostazione. "⌚"

Timer 1: Timer 1 lampeggia, premere i tasti ↑ e ↓ per impostare le ore, premere il tasto, Timer 1 "⌚" lampeggia, premere i tasti ↑ e ↓ per impostare i minuti, premere il tasto per uscire. "⌚"

Temporizzazione 2: premi "⏸" per accedere alla temporizzazione 2; il funzionamento è lo stesso della temporizzazione 1.

Premi "⏸", poi premi "⏪" e "⏩" per selezionare temporizzazione 1 o temporizzazione 2, quindi premi "⏸" per annullare l'impostazione del timer.

#### 4.2.6 Sbrinamento forzato manuale

Premere e per "⏸" oltre 5 secondi, quindi lo sbrinamento viene forzato ad avviarsi, e il tempo ⏸ massimo di sbrinamento viene raggiunto o il guasto di protezione esce.

#### 4.2.7 Istruzioni per la funzione WiFi

##### ● Scaricare e installare l'app

Scansionare il codice QR per scaricare l'applicazione "Smart Life", o scaricare l'applicazione nello store delle applicazioni tramite telefono cellulare, quindi installare l'applicazione. (disponibile per sistemi Android e iOS)

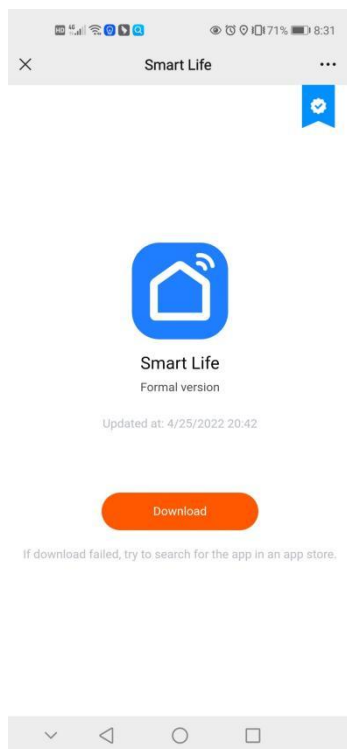

## 2) Registrazione

Dopo aver installato l'app, premi l'icona "🏠" e apri l'app Smart Life. Se non hai un account, devi registrarti la prima volta. Segui il seguente processo:

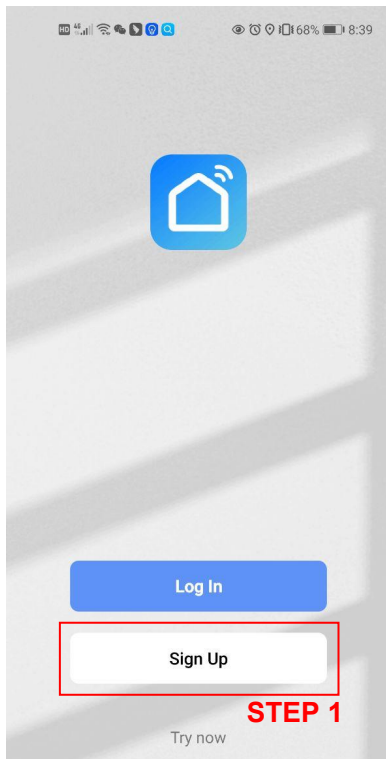

**STEP 1**

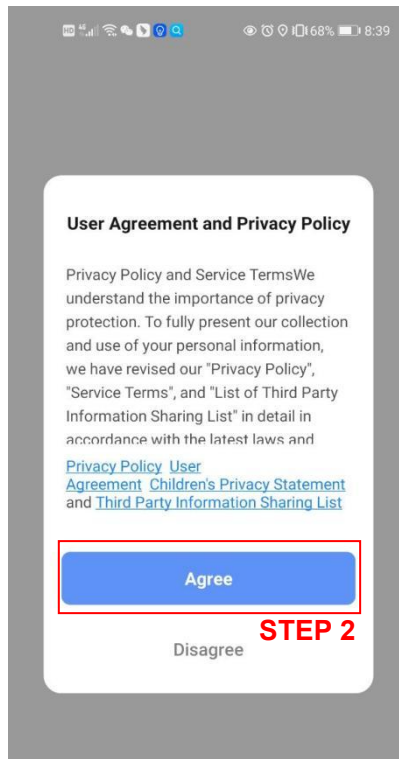

**STEP 2**

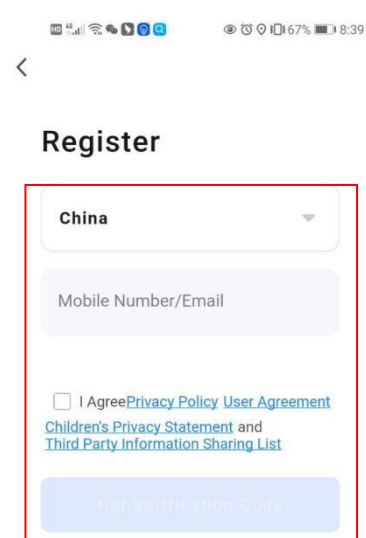

**STEP 3**

**select country, input mobile number  
select I Agree then get the  
verification code**

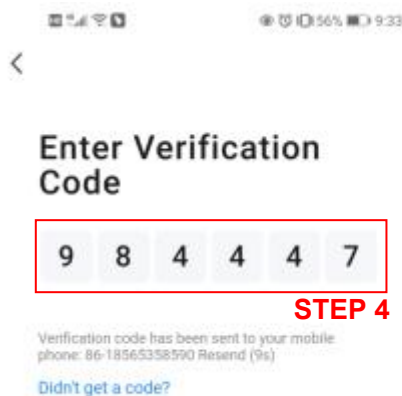

**STEP 4**

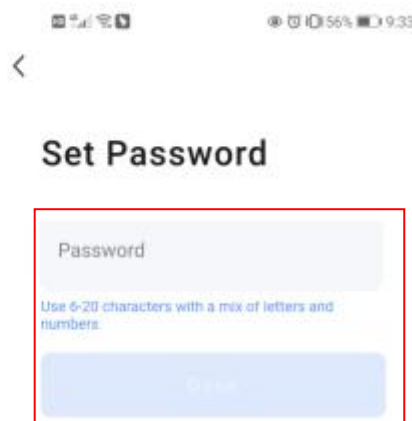

**STEP 5**

### 3. Accesso

L'applicazione fa riferimento al seguente processo:

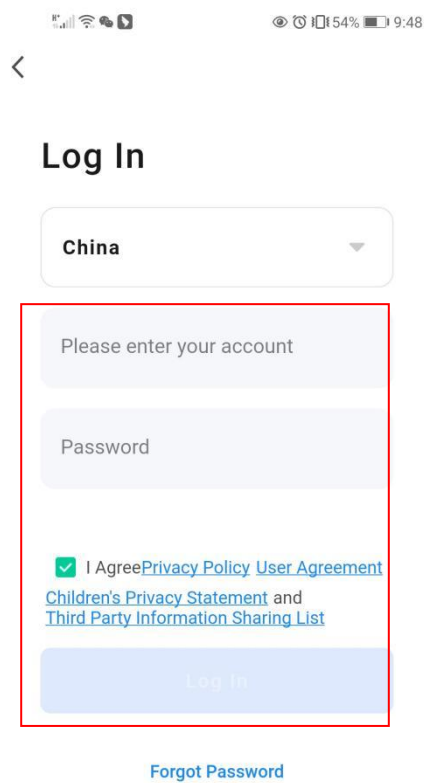
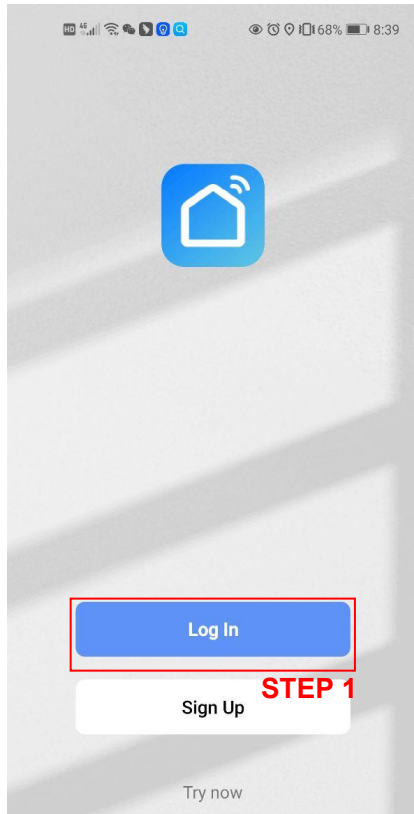

**STEP 2**  
**Input account and password**  
**and log in**

### 4) Crea casa

Dopo la registrazione, è necessario creare una "casa", seguendo il seguente processo:

Gestione casa → Imposta nome casa → Imposta posizione → Aggiungi stanza → Salva

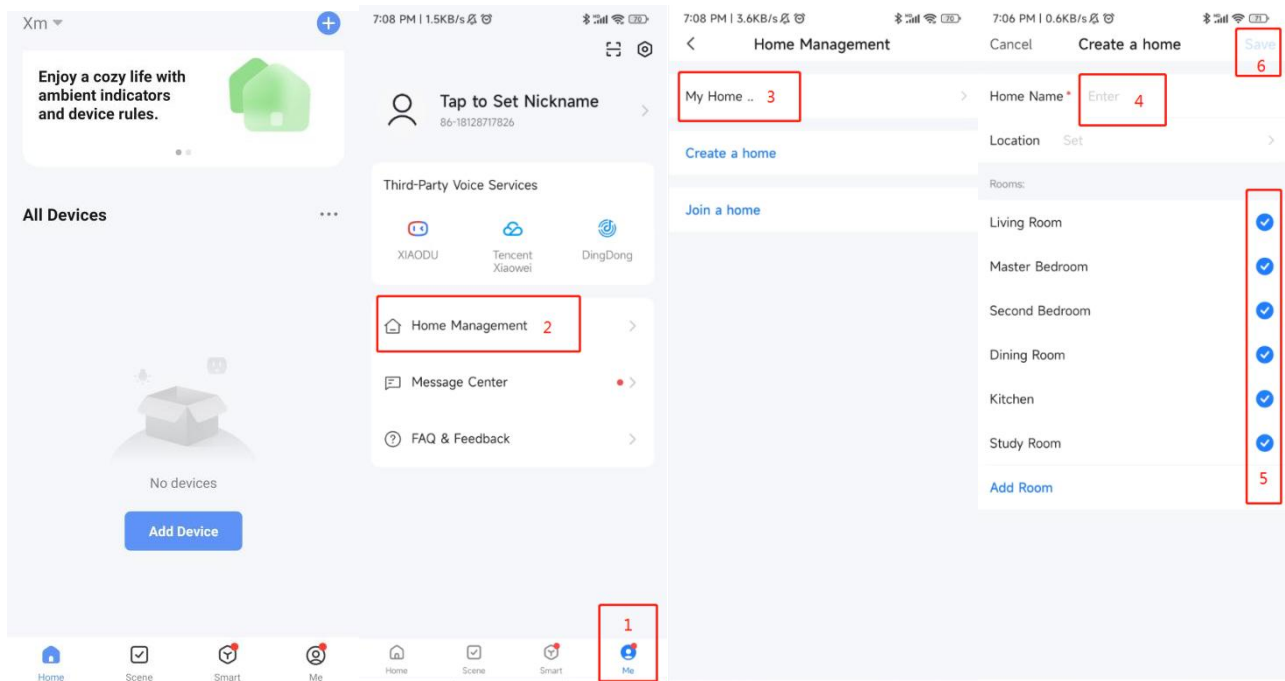

## ● Connessione

### WiFi

Premere e tenere premuti i due tasti **M** per 5 secondi, entrare nella connessione di rete intelligente manuale, entro 3 minuti, attendere la connessione, il simbolo  lampeggerà, dopo tre minuti, esce automaticamente dalla connessione se non riesce a connettersi.



Utilizzare il telefono cellulare per connettersi all'hotspot WiFi, l'hotspot deve essere disponibile per Internet.



Aprire l'app Smart Life e accedere, premere l'icona “ + ”, o premere “ Aggiungi dispositivo ” - trovare “ Elettrodomestici grandi ” - selezionare “ Smart Heat Pump (W/PP) ” - entrare nell'interfaccia di connessione WiFi, inserire la password WiFi (l'account WiFi deve essere lo stesso Pr) del WiFi a cui è connesso il telefono cellulare) premere “ Avanti ” - premere “ Conferma che l'indicatore sta lampeggiando ” - - selezionare “ Lampeggia velocemente ” - Attendere la ricerca del dispositivo, fino a quando il dispositivo appare - premere “ + ” per aggiungere il dispositivo, e assegnare un nuovo nome a questo dispositivo se necessario - completare l'aggiunta del dispositivo, mostra l'interfaccia operativa.

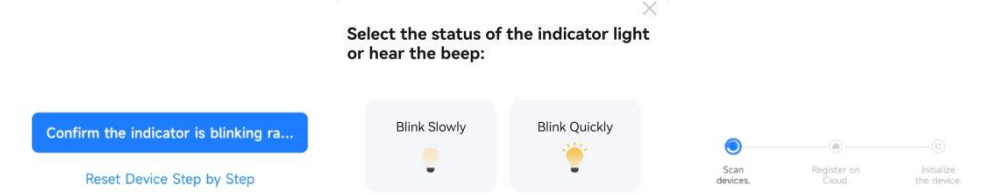
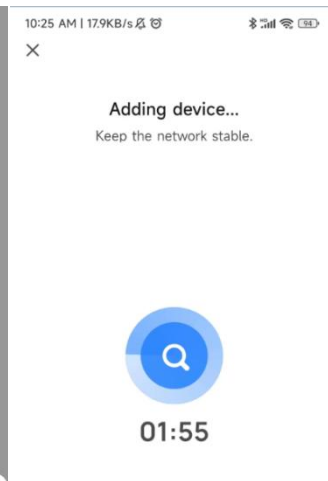
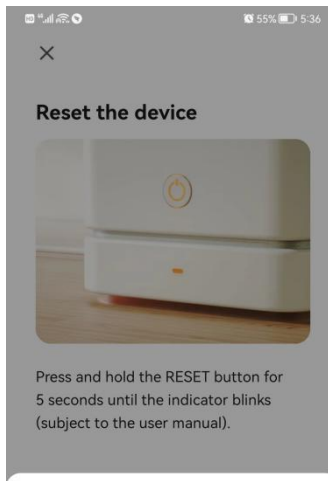
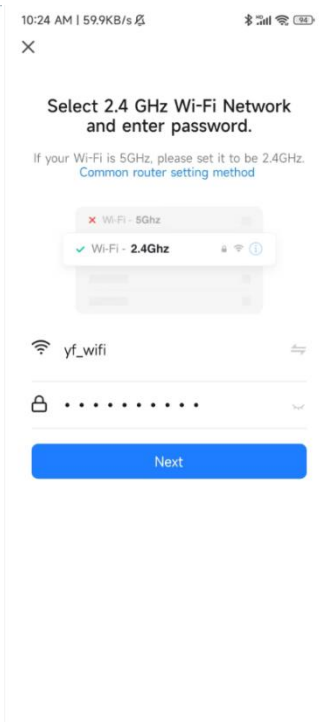
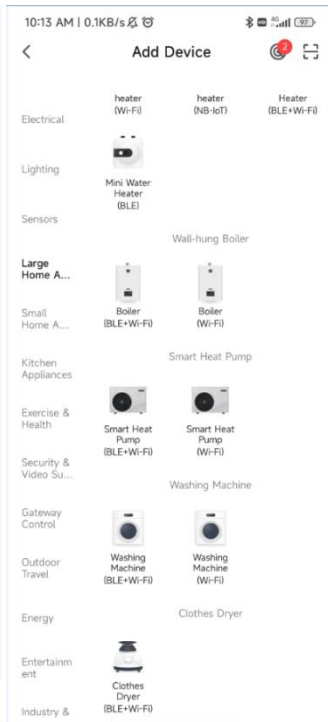
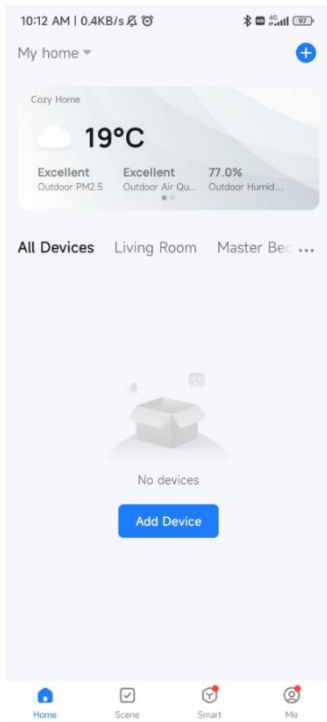

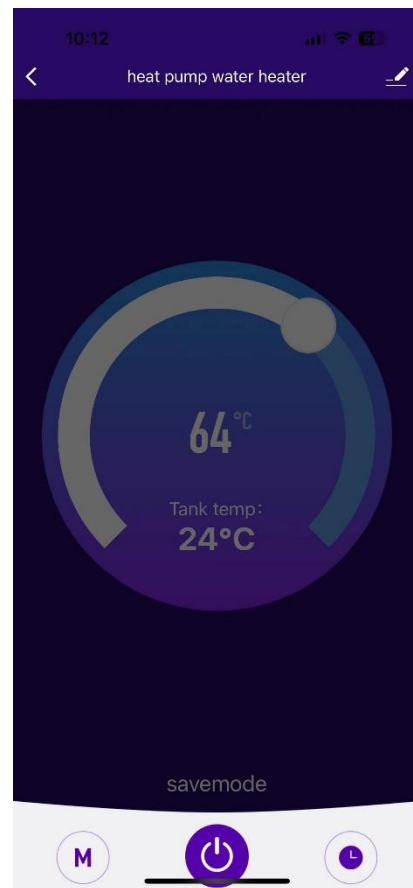
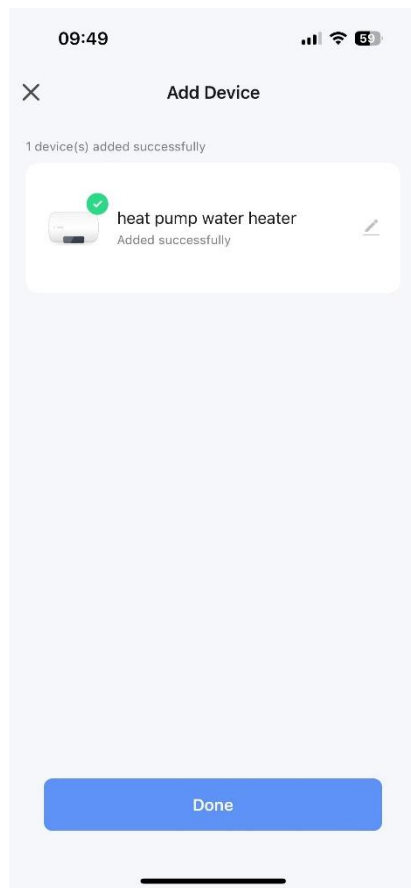

## • Operazione

### 1) Imposta la temperatura dell'acqua



Sposta il cerchio per modificare l'impostazione della temperatura dell'acqua.



## 2) Cambio modalità



Premi questo tasto per scegliere la modalità di funzionamento desiderata.



### 3) Imposta timer

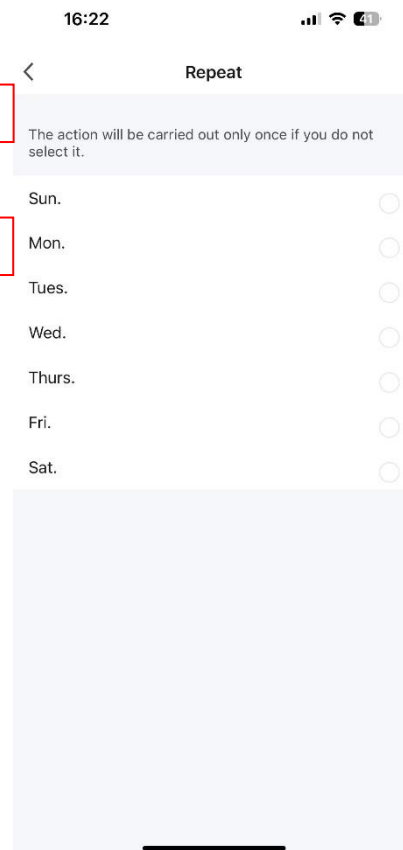
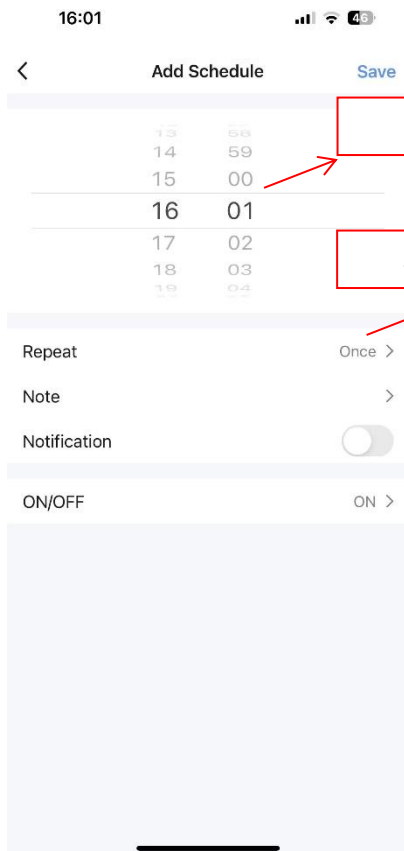
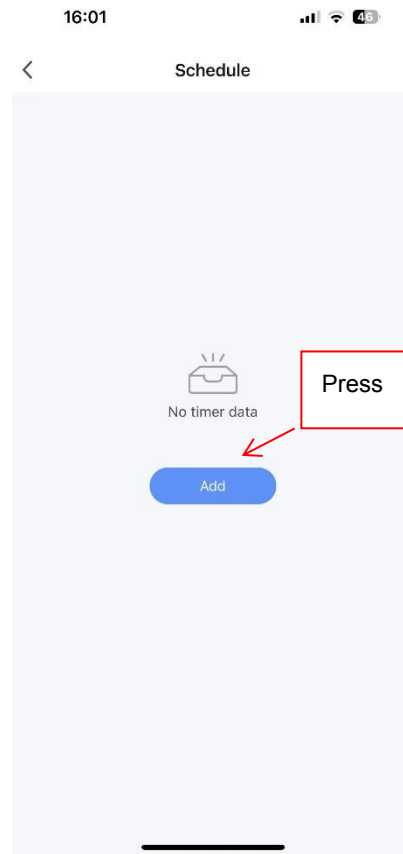

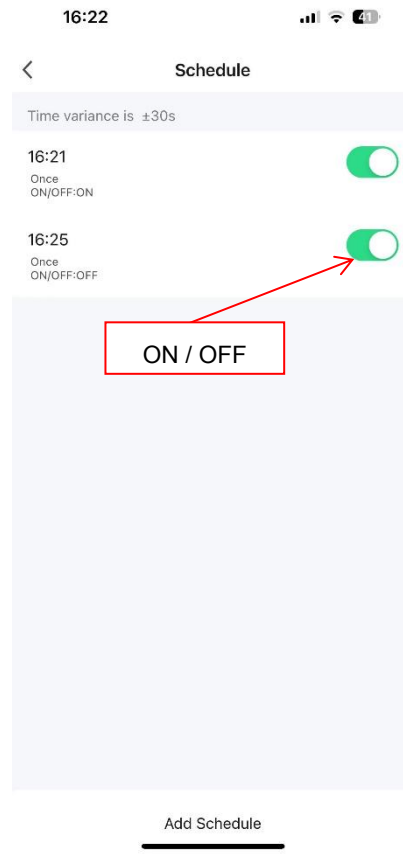
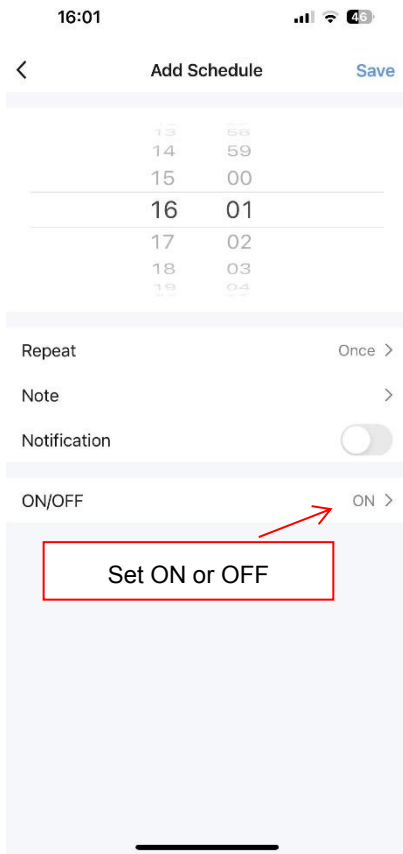

## 5. Ispezione e manutenzione



### Avvertenza

Lo scaldabagno deve essere riparato e mantenuto da professionisti in conformità con gli standard idraulici locali.

Prima di azionare manualmente la valvola PTR, assicurarsi che nessuno sia esposto al pericolo di entrare in contatto con l'acqua calda rilasciata dalla valvola. L'acqua potrebbe non essere abbastanza calda da causare scottature, ma è comunque necessario utilizzare un tubo di scarico adeguato per rilasciare l'acqua ed evitare possibili lesioni o danni materiali.

Il rilascio periodico della valvola PTR è parte del normale funzionamento. Questo è dovuto all'espansione termica in un sistema idrico chiuso che causa un aumento della pressione. Se tale rilascio diventa eccessivamente frequente e continuo, contattare il fornitore di assistenza post-vendita e non ostruire l'uscita della valvola.

**Nota:** Una corretta manutenzione dello scaldabagno garantirà una vita operativa più lunga, affidabile, senza problemi ed economica. Si consiglia di stabilire un programma di manutenzione preventiva regolare per gli utenti.

#### 5.1 Precauzioni per ispezione e manutenzione

Si raccomanda di eseguire ispezioni periodiche del controller, degli elementi riscaldanti e dei cablaggi da parte di personale di servizio elettrico qualificato.

Si raccomanda di ispezionare e pulire l'evaporatore e il circuito di refrigerazione ogni 5 anni per rimuovere polvere e residui. In ambienti polverosi, devono essere ispezionati e puliti più frequentemente.

#### 5.2 Elementi di ispezione

##### 5.2.1 Valvola PTR

La leva della valvola deve essere sollevata e rilasciata almeno una volta ogni 5 mesi per garantire un funzionamento flessibile della valvola.

È consentito far defluire alcune linee d'acqua dalla valvola per pulire il corpo della valvola, ma l'acqua drenata deve essere collegata a un tubo di scarico esterno per fluire verso lo scarico a pavimento.

È severamente vietato sostituire la valvola PTR esistente con una valvola PTR con una pressione nominale superiore a quella specificata dallo scaldabagno.

Se il corpo della valvola non riesce a drenare l'acqua quando la leva di rilascio è aperta o non può essere ben sigillata quando la leva di rilascio è chiusa, deve essere prontamente sostituita da un professionista.

La valvola PTR non può essere riparata.



## **Avvertenza**

**Prima di azionare manualmente la valvola PTR, assicurarsi che nessuno sia esposto all'acqua calda rilasciata dal corpo della valvola. L'acqua calda scaricata dal serbatoio potrebbe non essere sufficiente a causare scottature, ma deve essere collegata direttamente a un luogo di drenaggio appropriato per prevenire lesioni o danni.**

### **5.2.2 Lavaggio del serbatoio dell'acqua**

I solidi sospesi nell'acqua si depositano facilmente sul fondo del serbatoio. Pertanto, è normale avere sedimenti di acqua dura sul fondo del serbatoio.

Si consiglia di drenare periodicamente l'acqua e quindi iniettare acqua nel serbatoio per lavare i sedimenti sul fondo ogni 6 mesi.

### **5.2.3 Svuotamento del serbatoio dell'acqua**



## **Avvertenza**

Spegnere l'alimentazione dello scaldabagno prima di drenare l'acqua.

Rischio di scottature!

Controllare la temperatura dell'acqua calda dello scaldabagno prima di aprire la valvola PTR. Attendere che la temperatura dell'acqua scenda a un livello che non causi scottature o altre lesioni.

Scaricare l'acqua dall'uscita di drenaggio, dove verrà drenata una grande quantità di acqua. Per garantire un drenaggio corretto, notare i seguenti punti:

Chiudere tutti i rubinetti dell'acqua calda.

Isolare l'alimentazione dell'acqua fredda.

Rimuovere il collegamento dell'ingresso dell'acqua fredda fino a quando il drenaggio si ferma.

Aprire un rubinetto dell'acqua calda.

Attendere fino a quando tutta l'acqua è drenata.

### **5.3 Fermo per vacanze o lungo periodo**

Se lo scaldabagno rimarrà inattivo per un lungo periodo, per risparmiare energia, l'alimentazione e l'approvvigionamento idrico dell'apparecchiatura devono essere spenti.

Sebbene lo scaldabagno abbia una funzione antigelo, se lo scaldabagno e le tubazioni possono essere soggetti a temperature di congelamento, entrambi devono essere drenati. Dopo un lungo periodo di fermo, il funzionamento e il controllo dello scaldabagno devono essere verificati da personale di manutenzione qualificato. Assicurarsi che lo scaldabagno sia completamente riempito con acqua prima di avviarlo.

#### **5.4 Pulizia del tubo di scarico della condensa**

L'uscita di scarico della condensa si trova sul retro dello scaldabagno. Se è ostruita, l'acqua traboccherà dall'esterno dello scaldabagno, quindi è necessario pulire e liberare regolarmente l'uscita di scarico della condensa.

Rimuovere il tubo di scarico della condensa.

Pulire e sbloccare i detriti e gli attaccamenti dall'uscita di scarico.

Ispezionare periodicamente il tubo di scarico e rimuovere eventuali detriti che potrebbero accumularsi nel tubo di scarico.

#### **5.5 Circuito refrigerante**



#### **Avvertenza**

**L'espansione e le valvole solenoidi, ecc., possono essere gestite solo da fornitori di servizi post-vendita autorizzati.**

#### **5.6 Manutenzione dell'asta di anodo in magnesio**

L'asta di anodo in magnesio dello scaldacqua è la parte più importante per prevenire la corrosione e il guasto prematuro del serbatoio dell'acqua. Pertanto, è molto importante controllare l'asta di anodo in magnesio; generalmente, l'industria degli scaldacqua consiglia di controllare l'asta di anodo una volta all'anno. Gli appartamenti che utilizzano acqua salata o addolcita dovrebbero considerare ispezioni più frequenti; in caso di dubbi, consultare un esperto idraulico locale. Se necessario, contattare una persona autorizzata per ispezionare e sostituire l'asta di anodo in magnesio.

#### **5.7 Controllo/Sostituzione dell'asta di anodo in magnesio**

Il serbatoio dello scaldacqua deve essere protetto dalla corrosione tramite un'asta di anodo in magnesio interna.



#### **Avvertenza**

**I danni causati dal funzionamento dello scaldacqua senza la protezione dell'asta di anodo in magnesio non sono coperti dalla nostra garanzia. È necessario controllare l'asta di anodo in magnesio ogni anno e sostituirla se necessario.**

La parete interna del serbatoio di stoccaggio dell'acqua è rivestita con uno smalto, che viene utilizzato solo per la protezione dalla corrosione in condizioni di qualità dell'acqua normale. Quando si utilizza acqua più corrosiva, la protezione è efficace solo se vengono adottate misure di sicurezza aggiuntive (asta di anodo) e l'asta di magnesio viene controllata più frequentemente.

#### **Controllo dell'asta di anodo in magnesio protettiva:**

- Scollegare lo scaldacqua dall'alimentazione elettrica.  
Chiudere l'alimentazione idrica.  
Rimuovere l'asta di anodo in magnesio.  
Eeguire un'ispezione visiva e sostituirla se necessario.  
Si raccomanda di sostituire l'asta di anodo in magnesio almeno ogni 2 anni.

## **6. Visualizzazione dei codici di errore**

L'installazione, la manutenzione e le riparazioni possono essere effettuate solo da un fornitore di servizi autorizzato. I codici di errore e le misure di gestione sono elencati nella seguente tabella:

Codice di errore	Contenuto dell'errore	Soluzione
P01	Guasto del sensore del serbatoio inferiore	Fissare il connettore o sostituire il sensore
P02	Guasto del sensore del serbatoio superiore	Fissare il connettore o sostituire il sensore
P03	Guasto del sensore della bobina	Fissare il connettore o sostituire il sensore
P04	Guasto del sensore di aspirazione	Fissare il connettore o sostituire il sensore
P05	Guasto del sensore ambientale	Fissare il connettore o sostituire il sensore
P07	Guasto della temperatura dei gas di scarico	Fissare il connettore o sostituire il sensore
P07	Verificare se la temperatura di scarico supera il limite	Verificare se la temperatura di scarico supera il limite
E02	Verificare se c'è una perdita di refrigerante	Verificare se c'è una perdita di refrigerante
E08	Guasto di comunicazione	Controllare la linea di comunicazione, la sequenza della linea, il connettore, il tipo